

CARACTERÍSTICAS TÉCNICAS | Technical Characteristics

MATERIAL **Betão c/ armadura em aço inox**
Aço galvanizado
 TRAT. SUPERFÍCIE **Hidrofugado**
 COLOCAÇÃO **Simplesmente apoiado**
 PESO **Aprox. 1205 kg + 70 Kg**

MATERIAL **Concrete with stainless steel frame**
Galvanized steel
 SURFACE TREAT. **Waterproof**
 FIXING **Self standing**
 WEIGHT **Aprox. 1205 kg + 70 kg**



DESIGN **Joana Coutinho, Arq.ª**

Dimensões (mm)

DESENHO TÉCNICO | Technical Drawing

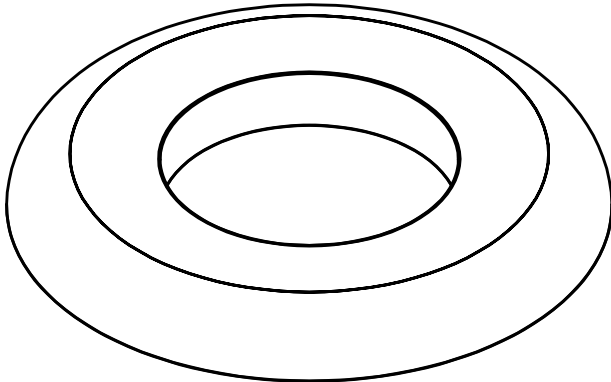

MODELAÇÃO
Modeling

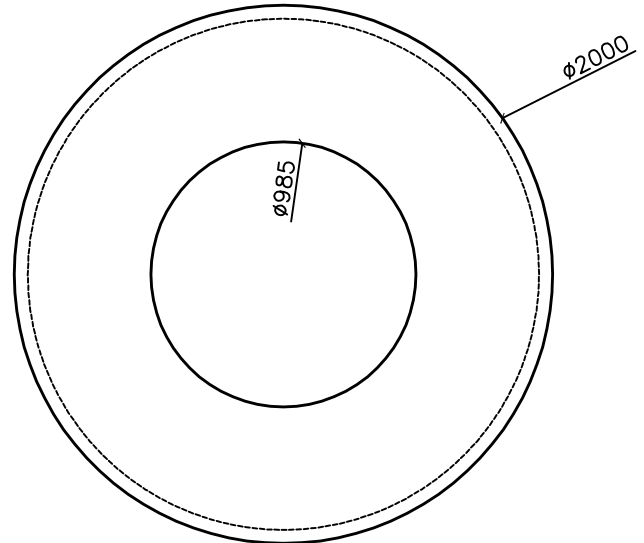

PLANTA
Top View

A - FLOREIRA INTERIOR EM AÇO GALVANIZADO / INOX 316 / CORTEN C/ TRATAMENTO DE SUPERFÍCIE - Ref.ª 50064 (OPCIONAL - DISPONÍVEL SOB CONSULTA)
A - Galvanized / AISI316 Stainless / Treated Corten steel interior planter - Ref. 50064 (Optional - Available on request)

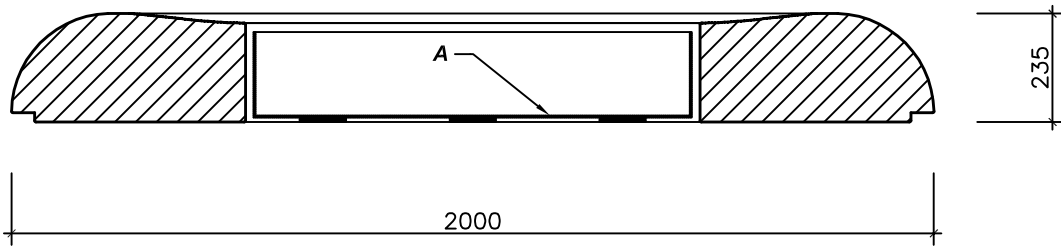

CORTE
Seccion

SUSPENSÃO, APLICAÇÃO E CARACTERÍSTICAS ESPECIAIS | Suspension, Application and Special Features

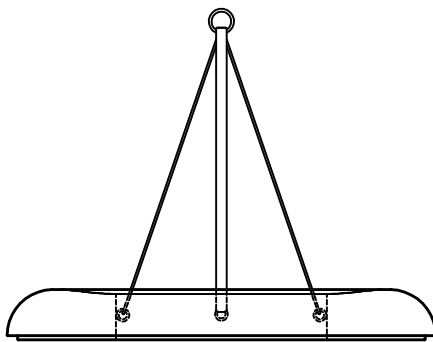

SUSPENSÃO ATRAVÉS DE FERRAMENTA ADEQUADA LIGADA A CASQUILHO DE SUSPENSÃO EM INOX, SITUADO NA PRÓPRIA PEÇA. ELEVÇÃO COM CINTAS EM POLYESTER E PROTEÇÕES ADEQUADAS. ÂNGULO DE TRACÇÃO DAS CINTAS EM POLYESTER > 60°
 Suspension with proper tools connected to stainless steel threaded suspension anchor placed in the element. Elevation with polyester slings and appropriate protections. Polyester slings traction angle > 60°

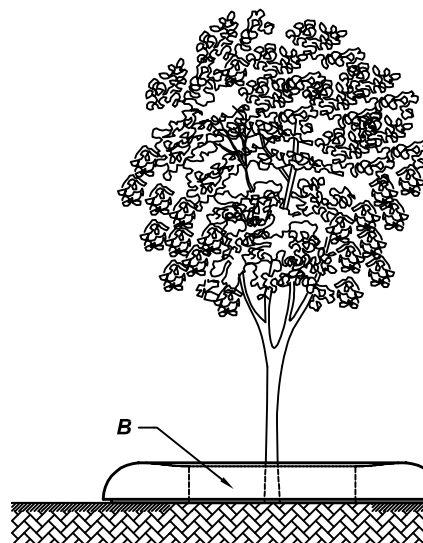

TIPOS DE APLICAÇÃO COM E SEM CAIXA DE FLOREIRA EM AÇO GALVANIZADO
 Different types of installation, with and without galvanized steel interior planter box
B - APLICAÇÃO SEM FLOREIRA EM AÇO GALVANIZADO
 Installation without galvanized steel interior planter box
C - APLICAÇÃO COM CAIXA DE FLOREIRA EM AÇO GALVANIZADO
 Installation with galvanized steel interior planter box

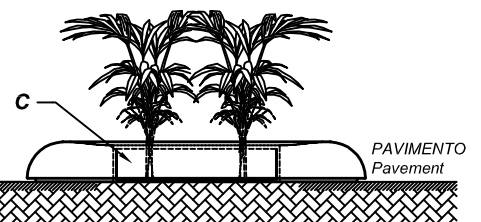

FLOWER STONE XL E - LINHA LANDSCAPES

AMP.019/00 EDIÇÃO 0 DATA: 24/06/16

AMOP
CONCEPT

APARTADO 38 3754-906 AGUADA DE BAIXO ÁGUEDA - PORTUGAL
 TEL 234667957 FAX 234666908
 geral@grupoamop.com www.grupoamop.com

REF.ª - 02009

FT.02009 Folha | Page 1-1